

PROCESNÍ PŘÍRUBOVÁ KLAPKA - TYP Z 614-A



Přírubová procesní klapka s jednodílným diskem a hřídelí pro zabezpečení mikrobiologické čistoty. Mnohostrannost nasazení této klapky umožňuje i volitelnost materiálu manžety, povrchové úpravy a opláštění disku.

TECHNICKÉ VLASTNOSTI

Jmenovité průměry:	DN 50 - DN 300
Stavební délka:	EN 558 řada 20 (DIN 3202 T3 K1) ISO 5752 řada 20 API 609 tabulka 1 BS 5155 řada 4
Rozměr připojovací příruby:	DIN 2501 PN 10/16 ANSI B 16.5, třída 150
Tvar těsnících ploch protipřírub:	DIN 2526 tvar A-E DIN 2642 ASME B 16.5 RF, FF
Příruba pro připojení ovládání:	EN ISO 5211
Značení:	DIN / EN 19
Zkouška těsnosti:	DIN EN 12266 ISO 5208, kategorie 3 API 598 tabulka 5 ASME B 16-104, třída VI
Pracovní norma:	EN 593 (DIN 3354)
Rozsah teplot:	-20 °C až +160 °C v závislosti na tlaku, médiu a materiálu manžety
Připustný provoz. tlak:	max. 16 bar
Připustný rozdíl tlaků:	max. 10 bar
Použití pro vakuum:	do 0,2 bar absolutně, vyšší vakuum v závislosti na médiu a teplotě

VŠEOBECNÉ INFORMACE

- Hřídel/disk jednodílný, centricky uložený
- Stavebnicová konstrukce
- Dělené těleso spojené šrouby z nerezové oceli
- Izolační stavební výška podle vyhlášky o zařízeních
- Libovolná poloha při montáži
- Hřídel s trojitým uložením
- Těsnící plocha disku leštěná do vysokého lesku
- K dispozici materiály odpovídající předpisům FDA
- K dispozici certifikát E.H.E.D.G.
- Lze demontovat a předat k recyklaci podle druhu materiálů
- Vyměnitelná manžeta

OBLAST POUŽITÍ:

- Výroba vysoce čisté vody
- Farmaceutický průmysl
- Chemický a petrochemický průmysl
- Technologie úpravy pitné vody a odpadních vod (ČOV)
- Pneumatické dopravníky
- Stavba lodí
- Energetika
- Potravinářský průmysl
- Pivovarnictví
- Technické vybavení budov
- Při použití na barvy a laky je k dispozici provedení bez obsahu silikonu

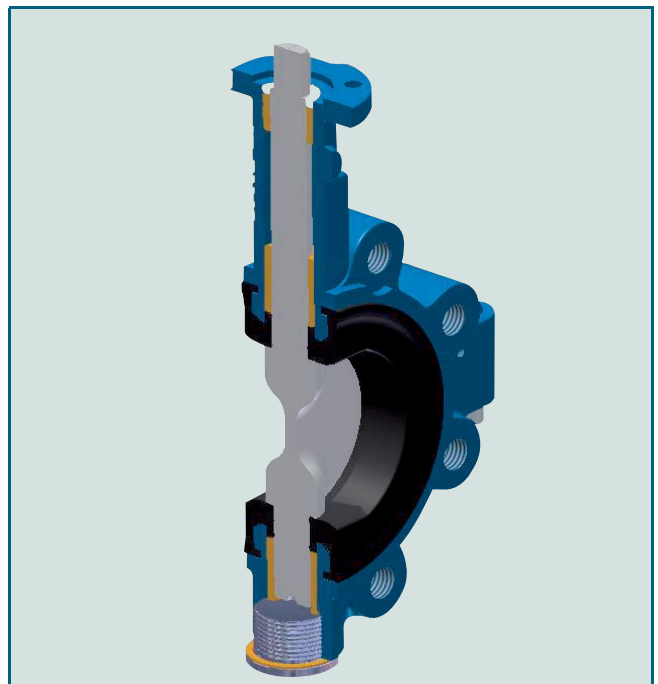

Klapka Z614-A v řezu

PROCESNÍ PŘÍRUBOVÁ KLAPKA - TYP Z 614-A

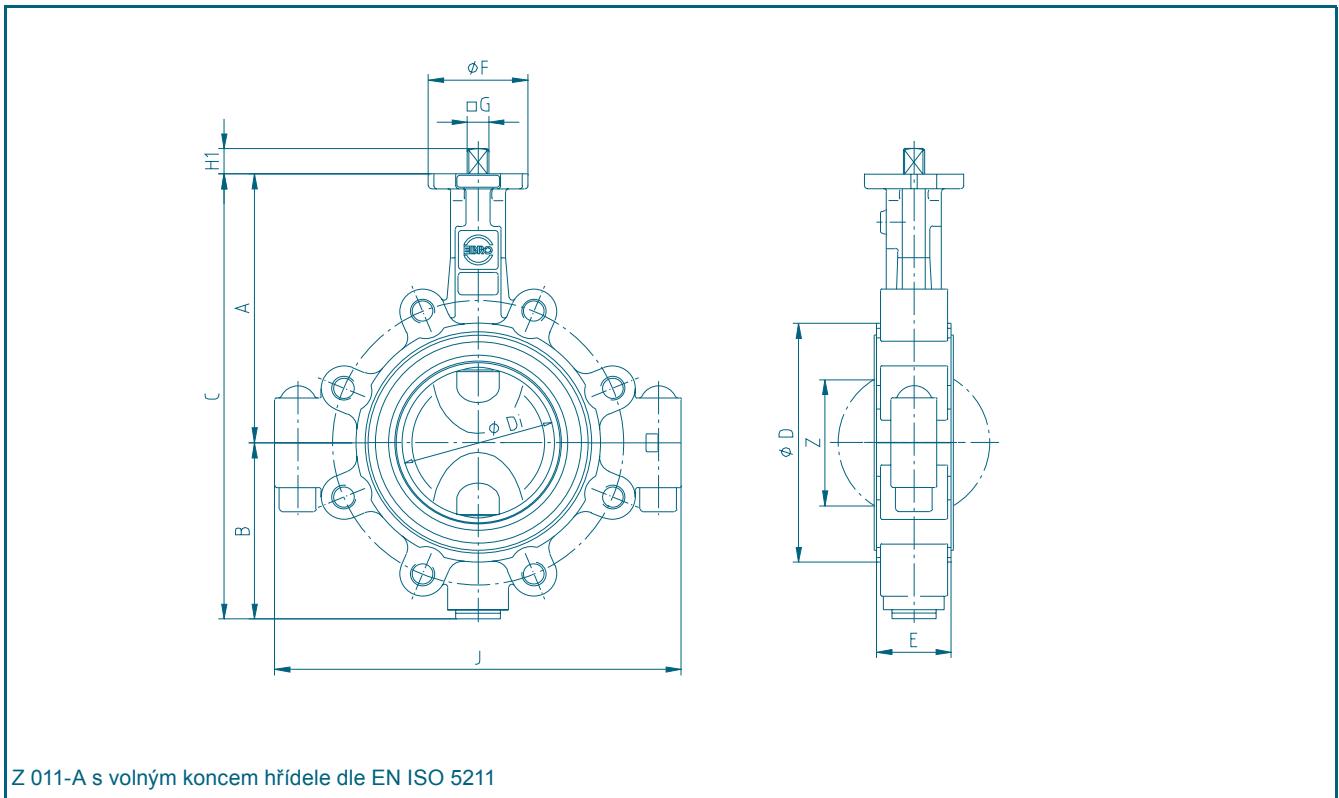

DN [mm]	DN [in]	Základní rozměry [mm]											Hmotnost [kg]	
		A	B	C	D	Di	E	F	Příruba	G	H1	J		Z ***
50	2	126	84	210	112	49	43	54	F04	11	13,5	167	25	4,9
65	2½	134	93	227	120	64	46	54	F04	11	13,5	181	45	5,6
80	3	157	104	261	138	79	46	65	F05	14	17	227	64	8,7
100	4	167	115	282	160	99	52	65	F05	14	17	266	84	10,0
125	5	180	127	307	190	124	56	65	F05	14	17	300	110	10,2
150	6	203	150	353	215	149	56	88	F07	17	20	322	138	13,2
200	8	228	176	404	269	199	60	88	F07	17	20	390	189	19,0
250	10	266	212	478	324	249	68	125	F10	22	23,5	481	239	29,7
300	12	291	237	528	374	297	78	125	F10	22	23,5	558	286	37,2

*** Rozměr výstupu kotouče

Technické změny vyhrazeny

OVLÁDÁNÍ Z 614-A

RUČNÍ PÁKA

DN [mm]	DN [in]	Ruční páka	F	H	L	Hm. [kg]
50-65	2-2½	Velikost I	54	70	155	0,1
80-100	3-4	Velikost II	65	80	195	0,15
125	5	Velikost III	90	100	276	0,5

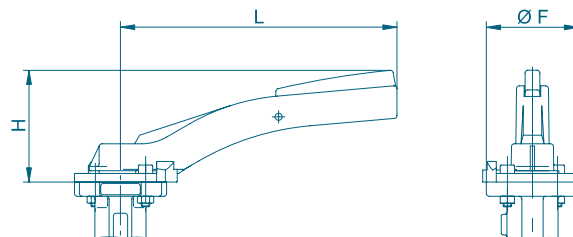

RUČNÍ PŘEVODOVKA

DN [mm]	DN [in]	Převodovka	H	J	K	L	Hm. [kg]
50-65	2-2½	Velikost I	89	39	125	152	1,9
80-125	3-5	Velikost II	89	39	125	159	1,4
150-200	6-8	Velikost III	129	47	200	202	2,3
250	10	Velikost IV	129	60	200	252	2,8
300	12	Velikost V	158	76	250	280	6,3

Přřazení pohonů se vztahuje na provozní tlak 10 bar.

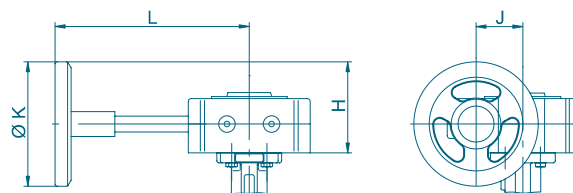

ELEKTRICKÝ POHON

DN [mm]	DN [in]	Pohon	H	J	K	L	M	Hm. [kg]
50-150	2-6	E 65	233	172	80	139	119	7,0
200-250	8-10	E 110	251	245	125	139	134	14,0
300	12	E 160	239	279	198	139	157	25,0

Přřazení pohonů se vztahuje na provozní tlak 10 bar.

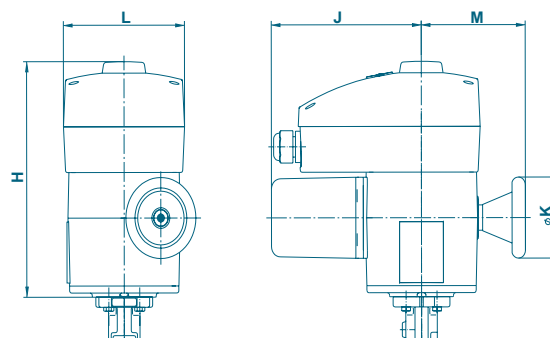

Pohony pro větší jmenovité průměry: podle údajů výrobce.

Technické změny vyhrazeny

OVLÁDÁNÍ Z 614-A

PNEUMATICKÝ POHON DVOJČINNÝ

DN [mm]	DN [in]	Pohon	H	J	K	L	Hm. [kg]
50-65	2-2½	EB4	96	74	49	145	1,1
80-125	3-5	EB5	108	88	55	174	1,7
150	6	EB6	123	103	62	208	2,6
200	8	EB8	136	115	68	250	4,3
250-300	10-12	EB10	155	135	79	312	6,8

Uspořádání pohonu vyplývá z následujících parametrů:

Řídicí tlak: 6 bar

Provozní tlak: 10 bar

Přiřazení pohonů v případě odlišných provozních údajů: na základě poptávky

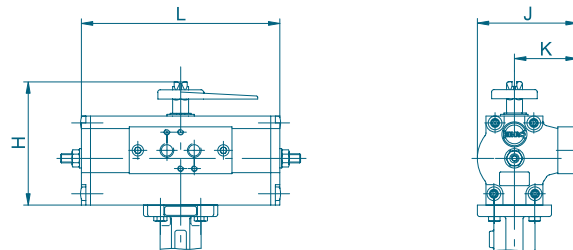

PNEUMATICKÝ POHON JEDNOČINNÝ

DN [mm]	DN [in]	EBF Pohon	H	J	K	L	Hm. [kg]
50-65	2-2½	EB5	108	88	55	273	3,0
80-125	3-5	EB6	123	103	62	326	5,0
150	6	EB8	136	115	68	389	7,7
200	8	EB10	155	135	79	526	14,3
250	10	EB12	182	159	94	658	25,4
300	12	EB265	232	152	76	634	27,0

Uspořádání pohonu vyplývá z následujících parametrů:

Řídicí tlak: 6 bar

Provozní tlak: 10 bar

Přiřazení pohonů v případě odlišných provozních údajů: na základě poptávky

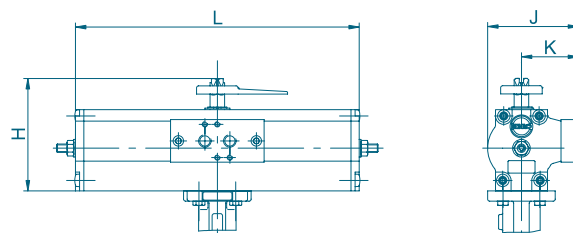

SPÍNACÍ SKŘÍŇKA - TYP MSK/NSK

MSK: Spínací skříňka s koncovými mikrospínači

NSK: Spínací skříňka s bezdotykovými spínači

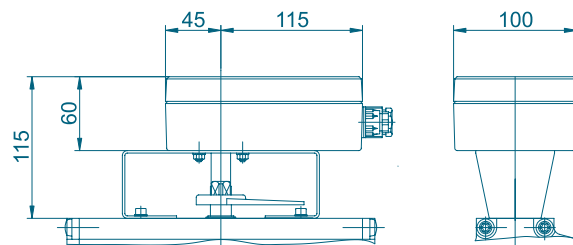

Pohony pro větší jmenovité průměry: podle údajů výrobce.

Technické změny vyhrazeny

PROCESNÍ PŘÍRUBOVÁ KLAPKA - TYP Z 614-A

SPECIFIKACE MATERIÁLU A KUSOVNÍK

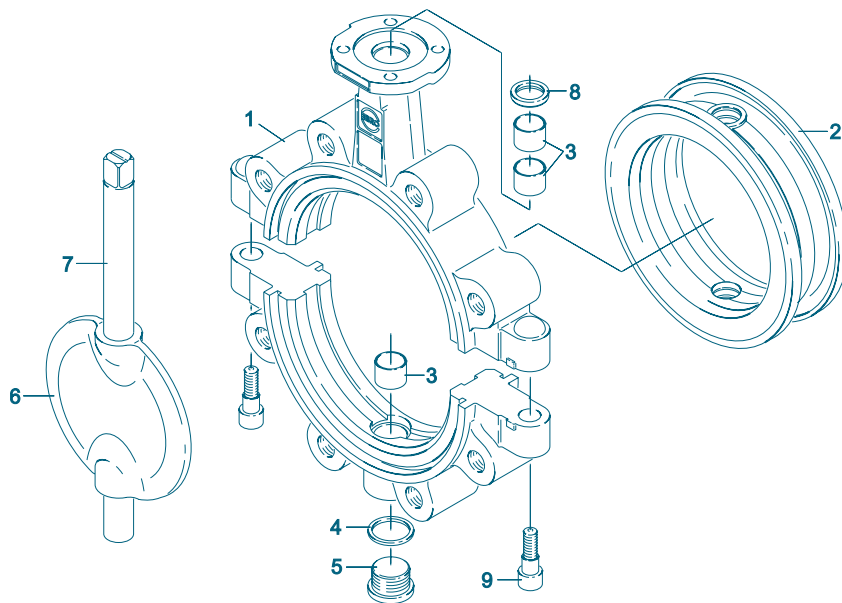

Poz.	Označení	Materiál	Č. materiálu:	ASTM	Poz.	Označení	Materiál	Č. materiálu:	ASTM
1	Těleso				Jednodílné provedení hřídele/disku				
	Litina	GGG-40	0.7040	60-40-18	6	Disk	Nerezová ocel	G-X5CrNiMo19-11-2 1.4408	CF8M
2	Manžeta						G-X2CrNiMoN26-7-4 1.4469	A995	
	NBR	Akrylnitril-butadien-kaučuk					Opláštění	Halar	
	EPDM	Étylén-propylen-kaučuk					Možné povrchové úpravy	leštěný do zrcadlového lesku	
	CSM	Chlorsulfonový polyetylén			7	Hřídel			
	FPM	Fluorizovaný kaučuk					Nerezová ocel	G-X5CrNiMo19-11-2 1.4408	CF8M
	VSI	VSI silikonový kaučuk					X2CrNiMoN22-5-3 1.4462	F51	
	AU	Polyuretan					X5CrNiMo17-12-2 1.4401	316	
3	Pouzdro ložiska				8	Stírací kroužek			
	Mosaz	MS 58	2.0401	B45			PTFE	Polytetrafluoretylén	PTFE
4	Těsnicí kroužek DIN 7603				9	Šroub			
	Měď	Cu		Měď			Nerezová ocel	A4-70	1.4401
5	Uzavírací šroub DIN 908								B8M
	Nerezová ocel	G-X5CrNiMo19-11-2 1.4408		CF8M					
									Další materiály na dotaz.

Technické změny vyhrazeny

PROCESNÍ PŘÍRUBOVÁ KLAPKA - TYP Z 614-A

KROUTICÍ MOMENTY

- Uváděné krouticí momenty (Md) u kapalných a mazacích médií.

- Prášková (nemazací) - média MD x 1,3

- Suché plyny/vysoká viskozita
Kapaliny Md x 1,2

- Uváděné krouticí momenty se vztahují k momentu odtrhu při rozběhu.

- Dynamické krouticí momenty na dotaz.

Při návrhu uzavíracích a regulačních pohonů se obraťte na naše techniky.

DN [mm]	50	65	80	100	125	150	200	250	300
DN [in]	2	2½	3	4	5	6	8	10	12
MD [Nm]	7	15	18	28	45	110	140	200	280

Hodnoty K_v

- K_v -hodnota [m³/h] uvádí průtok vody při teplotě od 5 °C do 30 °C a tlaku Δp 1 bar.

- Uváděná K_v -hodnota je založena na měření laboratoře Delfter- Hydraulics Laboratory/ Holandsko.

- Přípustná rychlost proudění V_{max} 4,5 m/s pro kapaliny, V_{max} 70 m/s pro plyny.

- Škrťací funkce jsou možné s úhlem nastavení 30° až 70°.

Při regulační funkci klapky nesmí dojít ke kavitaci.

Naši technici Vám rádi pomohou s návrhem a optimalizací regulační klapky a s příslušným ovládáním.

DN [mm]	DN [in]	Úhel otevření α°							
		20°	30°	40°	50°	60°	70°	80°	90°
50	2	1,2	8	13	22	38	50	65	85
65	2½	2	9	22	42	77	115	170	215
80	3	8	24	50	95	150	240	330	420
100	4	13	28	65	130	180	340	550	800
125	5	26	65	130	230	350	530	870	1010
150	6	35	90	200	360	640	900	1350	2100
200	8	43	180	350	580	1000	1600	3000	4000
250	10	125	360	660	1100	1800	3100	5300	6400
300	12	200	550	1000	1600	2600	5000	7500	8500